

sol-tech 
easy for you

manual de identitate - iulie 2006

attributes

efficient

It's easy to work with sol-tech. We offer all the solutions that our partners need in order to accomplish their objectives.

dedicated

We are doing everything for our clients. Our work reflects our commitment towards every project.

attribute

eficienți

E simplu să lucrezi cu sol-tech. Noi oferim toate soluțiile de care au nevoie partenerii noștri pentru realizarea obiectivelor lor.

implicați

Facem totul pentru clienții noștri. Munca noastră reflectă din plin implicarea pe care o avem față de fiecare proiect în parte.

cuprins

04 introducere

05 sigla

structura, dimensiunea minimă, spații libere, versiuni, utilizări corecte, utilizări nepermise, culori pentru fundal

15 setul de caractere

16 comunicarea standard

cartea de vizită, coala cu antet, plicul personalizat

20 inscripționarea automobilelor

22 materiale promoționale

23 signalistica

23 etichete

24 echipamente de protecție

25 conținutul CD-ului

“easy for you”

In order to create a strong brand image, the elements that compose the visual identity of sol-tech will be used according to certain guidelines. That's why we developed this Brand Manual.

All the promotional materials of sol-tech will be carefully elaborated according to the guidelines contained in this manual.

Structura siglei

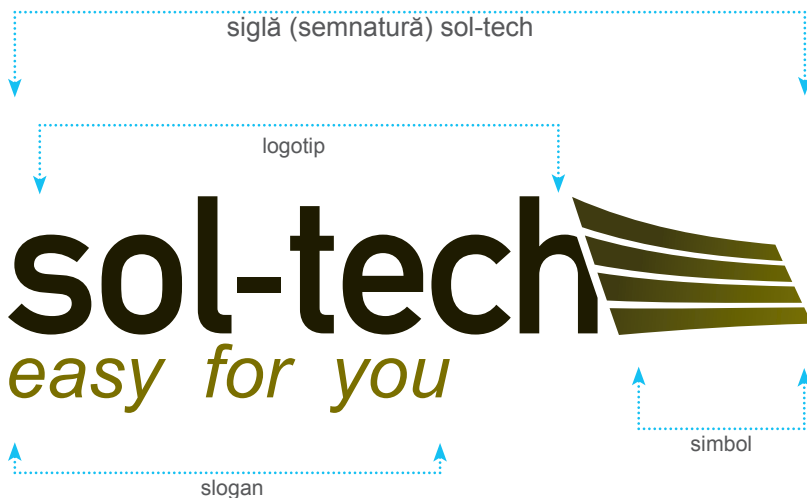

Fiind un activ important al companiei, sigla sol-tech sugerează activitatea desfășurată de aceasta și modul profesional în care își tratează clienții: cu corectitudine și apropiere față de nevoile lor.

Sigla sol-tech este compusă din trei elemente: logotipul, sloganul și simbolul în formă de poartă care se ridică.

Nici un element al siglei nu trebuie recreat. Proporțiile dintre elementele siglei trebuie să fie păstrate așa cum sunt ele mai sus.

Veți folosi doar versiunile digitale aprobate pe care le puteți găsi pe CD-ul acestui manual sau de la sediul companiei sol-tech.

Versiunea color

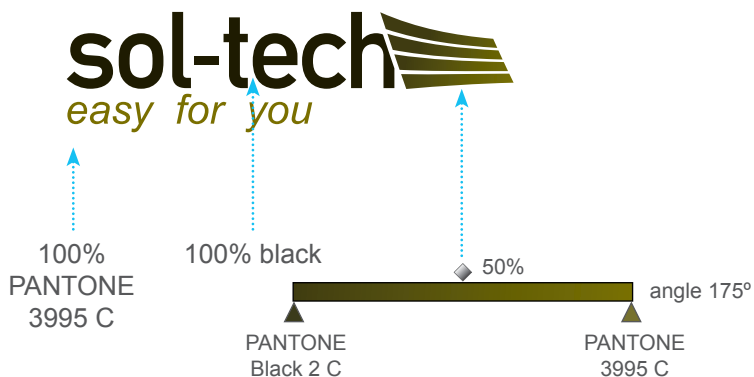

Logotipul este creat folosind fontul “DIN 1451 Std” în varianta “Mittelschrift”, un font tehnic, suficient de bold pentru a exprima domeniul industrial în care activează compania. Logotipul și sloganul sunt scrise cu caractere mici pentru a sugera apropiere și atenție față de client. Pentru slogan s-a folosit Arial Italic.

Simbolul reprezintă o poartă de garaj în profil și exprimă activitatea de bază a firmei. Într-un mod inteligent, logotipul se află în spatele ei, amplificând și mai mult ideea de poartă care se ridică, lăsând să se vadă ce se află în spatele ei. Degradeul aplicat simbolului contribuie la efectul de perspectivă iar culorile sunt alese de așa natură încât să sugereze stabilitatea și siguranța cu care compania își tratează partenerii de afaceri. De asemenea, verdele închis sugerează prosperitate.

Dimensiunea minimă



Dimensiunea minimă pentru folosirea siglei este de 6mm în înălțime, deoarece sub această valoare îi scade foarte mult lizibilitatea.

Spații libere





Pentru a crea o impresie puternică, se va lăsa suficient spațiu liber în jurul siglei, spațiu unde nu se vor plasa alte elemente. Pe verticală și pe orizontală se va lăsa un spațiu liber egal cu înălțimea siglei.

Versiunea principală

sol-tech
easy for you

versiunea principală

 PANTONE 3995 C
C:0 M:0 Y:100 K:65
R:125 G:115 B:0
#7F731D

 PANTONE Black 2 C
C:0 M:0 Y:65 K:90
R:72 G:69 B:41
#484529

 PANTONE Black C
C:0 M:0 Y:50 K:100
R:30 G:30 B:15
#000000

Principalele culori folosite în siglă sunt două tonuri diferite de verde și un negru. Simbolul utilizează un degrade de la PANTONE 3995 C spre PANTONE Black 2 C; logotipul utilizează PANTONE Black C. Pentru varianta în culori proces se vor folosi combinațiile de mai sus.

Versiuni alternative

În momentele în care nu se poate utiliza versiunea principală a siglei datorită unor restricții ale mediului sau bugetului, se vor utiliza versiunile alternative de mai jos:

sol-tech 
easy for you

versiunea în două culori
- color -

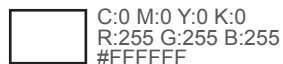
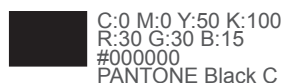
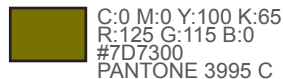

sol-tech 
easy for you

versiunea în două culori
- tonuri de gri -

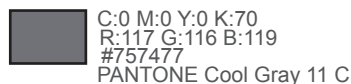
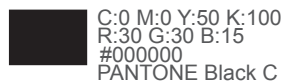

sol-tech 
easy for you



versiunea într-o culoare
- alb-negru -

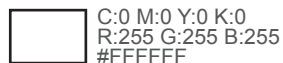
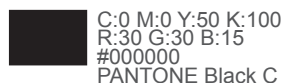

Utilizarea siglei pe diverse suprafețe

Versiunea principală se poate utiliza doar pe un fundal cu maxim 10% negru. Aceeași regulă se aplică și pentru versiunile în două culori ale siglei. Pentru alte tonuri ale fundalului, mai închise la culoare, se va utiliza sigla în format alb-negru, pozitiv și negativ, precum se vede mai jos. Întotdeauna se va alege un fundal care să producă un contrast cât mai mare cu sigla. În exemplele de mai jos sunt trecute toate modalitățile corecte de utilizare a siglei pe diverse fundaluri.



versiunea principală



versiunea în două culori



versiunea în tonuri de gri



versiunea într-o culoare
(pozitiv și negativ)



Utilizări greșite ale siglei

Mai jos sunt trecute și câteva exemple de utilizări greșite ale siglei, care trebuie evitate pentru a crea o imagine consistentă companiei.



nu re poziționați altfel
elementele siglei



nu distanțați simbolul
de logotip



nu rotiți simbolul porții în
raport cu logotipul



nu inversați degradeul
simbolului



nu scalați elementele
siglei separat



nu plasați sigla pe
fundaluri cu textură
sau care sunt
complicate



logotipul se folosește întotdeauna scris cu cratimă



nu rotiți sigla; întotdeauna va rămâne în poziție verticală



nu modificați sau decupați simbolul



nu folosiți simbolul mai mic decât dimensiunea minimă recomandată în acest manual



nu modificați culorile degradeului din siglă



nu distorsionați sigla



nu utilizați efecte de umbră pe siglă



nu plasați sigla pe un fundal ce nu oferă suficient contrast



nu aplicați contur elementelor siglei



nu plasați sigla într-o casetă; singurele excepții sunt în cazul linkurilor pe internet



sigla nu trebuie utilizată pe un fundal fotografic unde nu are claritate



nu plasați sigla într-un chenar

Utilizarea siglei pe fundal colorat

La utilizarea siglei pe un fundal colorat, se va ține cont de următoarea regulă: întotdeauna se va utiliza una din versiunile alb-negru ale siglei, astfel încât să rezulte un contrast cât mai puternic. În nici un caz nu se vor utiliza versiuni color ale siglei pe un fundal colorat.



utilizarea siglei pe un fundal deschis la culoare



utilizarea siglei pe un fundal închis la culoare

Utilizarea siglei într-o compoziție

În diverse compoziții, utilizați sigla aliniată în partea stângă a suprafeței de lucru sau central. Pe cât posibil evitați plasarea siglei în partea dreaptă, pentru a scoate în evidență simbolul din siglă.

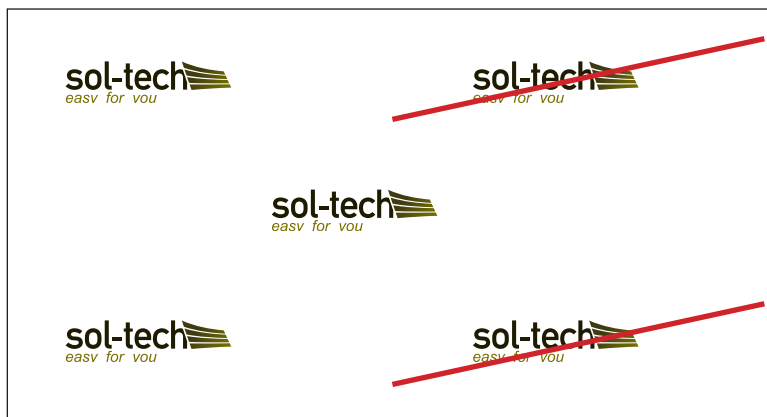

Pentru broșuri și pliante, unde de obicei se folosește policromia, se va poziționa sigla într-o zonă a imaginii care să fie deschisă la culoare și lipsită de obiecte. Niciodată sigla nu va fi folosită pe un fundal care o face neclară sau neinteligibilă. Sigla va fi folosită în varianta alb-negru pentru a crea un contrast cât mai mare cu fundalul. Mai jos sunt câteva exemple:



Folosirea setului de caractere

Setul de caractere principal este “DIN 1451 Std” în varianta “Mittelschrift”. Acest font este utilizat pentru logotip și titluri importante. Se va folosi cu economie pentru a crea un impact cât mai mare.

Pentru corpurile de text se va folosi fontul Arial Regular, la dimensiunea de 10pt, scris cu negru, aliniat ‘justify’ la stânga. Titlurile secundare vor fi scoase în evidență utilizând Arial Bold, de 14pt, folosind culoarea verde sol-tech (PANTONE 3995 C sau C:0 M:0 Y:100 K:65), aliniat simplu la stânga.

DIN 1451 Std Mittelschrift

AÂBCDEFGHIÎJKLMNOPQRSTUVWXYZ

aâbcdefghiîjklmnopqrstuvwxyz

0123456789 . . ^ | ; : ' " [] { } < > ? ! @ # \$ % ^ & * () _ - + =

Arial

AÂBCDEFGHIÎJKLMNOPQRSŞTŢUVWXYZ

aâbcdefghiîjklmnopqrsşttuvwxyz

0123456789 , . ^ | ; : ' " [] { } < > ? ! @ # \$ % ^ & * () _ - + =

Articole de papetărie

Pachetul de comunicare standard include carte de vizită, coală cu antet, scrisoare personalizată, coală de fax și email.

Toate elementele pachetului de comunicare standard se găsesc pe CD-ul manualului de identitate.



Cartea de vizită

Cartea de vizită are o structură clar definită. Sigla se află în partea de sus, având suficient spațiu liber în jurul ei. Informații despre persoană și informațiile de contact sunt aliniate la stânga, având distanța de la margine egală cu înălțimea siglei. Numele persoanei este scris cu Arial Regular de 11pt de culoarea PANTONE 3995 C. Funcția este scrisă cu Arial Italic de 7pt, în aceeași culoare.

Spatele cărții de vizită are ca fundal degradeul simbolului inversat pe orizontală, degradeu de la PANTONE 3995 C spre PANTONE Black 2 C. Simbolul în negativ este poziționat central pe verticală, având înălțimea de 30mm. În spatele lui se află ușor ascunsă adresa site-ului web sol-tech, scrisă cu alb cu o transparență de 20%.

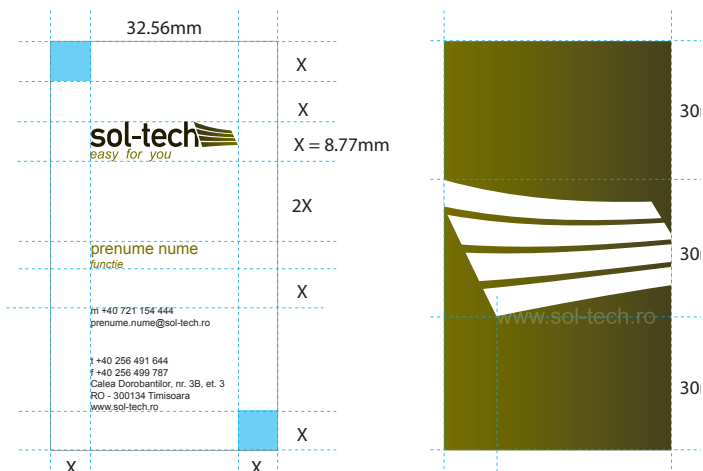

Scrisoarea și coala cu antet

În cazul scrisorii, sigla este amplasată la 22mm de marginea din stânga și de cea de sus. Toate celelalte elemente se construiesc după aceste dimensiuni, fiind aliniate cu ele. În partea stângă există un semn negru, situat la 99 mm de marginea de sus; acesta este locul pe unde se va îndoi coala cu antet. Textul efectiv va începe la 106 mm de marginea de sus a paginii, și nu se aliniază justified. La 22.6 mm față de marginea de jos a paginii se aranjează adresa și informațiile de contact. Adresa destinatarului și semnătura, împreună cu data scrisorii se află la o distanță de 95 mm față de marginea din dreapta. Sloganul se va poziționa la aceeași înălțime cu localitatea și data având o distanță de 21 mm față de marginea din dreapta. La coala cu antet se păstrează aceste reguli ca la scrisoare iar distanța dintre logo și corpul de text este de 30mm.

22mm 22mm

22mm
15mm
30mm

sol-tech
easy for you

Titlu principal

Titlu secundar

Lorem ipsum dolor sit amet, consectetur adipiscing elit. Nunc turpis magna, gravida vel aliquam feugiat, facilisis sed, nibh. Donec vel dui. Pellentesque imperdiet conavallis nulla. In eu nunc at mauris lobortis hendrerit. Nulla consequat sapien et dolor. Suspendisse tempus, dui vel tempor dapibus, magna est gravida velit, a posuere wisi ligula quis ligula. Vivamus eu ipsum. Praesent vestibulum adipiscing massa. Aenean ornare, odio ac praesent feugiat, quam tortor fringilla velit, eu consequat veliis dorus gravida leo, ut turpis. Mauris scelerisque nibh ut ardu. Sed bibendum nulla ut enim. Vestibulum ante ipsum primis in faucibus orci luctus et ultrices posuere cubilia Curae. Proin ultricies ipsum eu elit. (nulla feugiat, massa bibendum)

- lorem ipsum dolor sit amet, consectetur adipiscing elit. Nunc turpis magna, gravida vel, aliquam feugiat, facilisis sed, nibh.
- donec vel dui
- pellentesque imperdiet conavallis nulla. In eu nunc at mauris lobortis hendrerit.
- nulla consequat sapien et dolor
- suspendisse tempus, dui vel tempor dapibus, magna est gravida velit, a posuere wisi ligula quis ligula Vivamus eu ipsum. Praesent vestibulum adipiscing massa.

- 1 lorem ipsum dolor sit amet, consectetur adipiscing elit. Nunc turpis magna, gravida vel, aliquam feugiat, facilisis sed, nibh.
- 2 donec vel dui
- 3 pellentesque imperdiet conavallis nulla. In eu nunc at mauris lobortis hendrerit.
- 4 nulla consequat sapien et dolor
- 5 suspendisse tempus, dui vel tempor dapibus, magna est gravida velit, a posuere wisi ligula quis ligula Vivamus eu ipsum. Praesent vestibulum adipiscing massa.

Calea Dombitorilor, nr. 38, et. 3
RO - 200114 Timisoara
T +40 256 491 644
F +40 256 499 787
www.sol-tech.ro

15mm

coala cu antet

22mm 22mm

22mm
15mm
15mm

sol-tech
easy for you

80mm

D-lui Ion Popescu
Str. Mare nr. 2-B, 2 Ap. 1
RO - 200112, Timisoara.

Lorem ipsum dolor sit amet

—

Lorem ipsum dolor sit amet, consectetur adipiscing elit. Nunc turpis magna, gravida vel aliquam feugiat, facilisis sed, nibh. Donec vel dui. Pellentesque imperdiet conavallis nulla. In eu nunc at mauris lobortis hendrerit. Nulla consequat sapien et dolor. Suspendisse tempus, dui vel tempor dapibus, magna est gravida velit, a posuere wisi ligula quis ligula. Vivamus eu ipsum. Praesent vestibulum adipiscing massa. Aenean ornare, odio ac praesent feugiat, quam tortor fringilla velit, eu consequat veliis dorus gravida leo, ut turpis. Mauris scelerisque nibh ut ardu. Sed bibendum nulla ut enim. Vestibulum ante ipsum primis in faucibus orci luctus et ultrices posuere cubilia Curae. Proin ultrices ipsum eu elit.

Nulla feugiat. Donec vitae lorem. Etiam rhoncus. metus vitae eleifend portitor. diam odio interdum neque. vitae consequat risa sapien in diam. Phasellus non sem sed erat suscipit aliquet. Vivamus mihi sita ipsum sed erat. Donec pulvis sem varius sed. faucibus vitae tristique a neque. Curabitur venenatis. Nam et felcus quis erat euismod eleifend, Sed sem justo, placerat ornare, mattis sed, rutrum et, magna. Phasellus in dui ut dignam magna in erat. Aliquam erat ultrices. Maecenas hendrerit adipiscing massa. Sed vulputate. ligula sed rutrum faucibus, odio ipsum blandit nulla, ut tristique ligula magna id neque, Curabitur et risa. Vivamus nec magna, Nunc vestibulum leo sed ligula.

Timisoara, 5 Iulie 2006
semnatura

Calea Dombitorilor, nr. 38, et. 3
RO - 200114 Timisoara
T +40 256 491 644
F +40 256 499 787
www.sol-tech.ro

15mm

scrisoarea

Coala cu antet:

- marime** 210 x 297 mm
- titlu principal** DIN 1451 Std Mittelschrift
24 pt, PANTONE 3995 C
- titlu secundar** Arial Bold
14 pt, PANTONE 3995 C
- continut** Arial Regular
10 pt, Black
- sublinieri** Arial Bold
10 pt, Black
- prezentare de surse** Arial Italic
10 pt, Black
- linkuri web** Arial Italic
10 pt, PANTONE 3995 C
underline
- liste neordonate** Unicode 2022
10 pt, PANTONE 3995 C
- liste ordonate** numere scrise cu DIN 1451
Std Mittelschrift
10 pt, PANTONE 3995 C
- adresa** Arial Regular
9 pt, PANTONE 3995 C

Plicul personalizat

Pentru designul plicului personalizat, sigla, de 15mm înălțime, se plasează în partea de stânga sus la 15mm distanță de marginea stângă și cea de sus. Adresa de contact se plasează la 15mm de marginea din stânga și aliniată, în partea de jos, cu fereastra plicului. În cazul în care plicul nu are fereastră, adresa se așează la 30mm distanță față de marginea de jos a plicului.

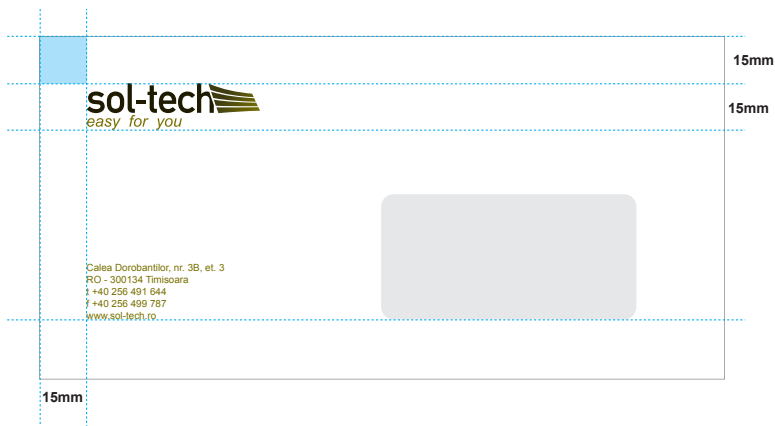

Plicul personalizat

La realizarea brandingului unei mașini, se va ține cont în primul rând de culoarea autovehicolului. Este recomandat ca acesta să fie alb sau gri deschis. În aceste situații se va folosi sigla în format principal. În cazul în care autovehiculul este colorat se va utiliza sigla în versiunea alb-negru.

În cazul autovehiculelor pentru service, se vor trece, împreună cu sigla și sloganul, și detalii despre activitatea companiei precum și toate informațiile de contact complete.

Pentru automobilele de vânzări, se va face un branding mai discret. Se va poziționa sigla, împreună cu sloganul și adresa de web, pe portierele din față, aliniată în partea stângă cu mânerul ușii. Pe spatele mașinii se va afișa doar adresa de web. Pe capotă nu se va pune sigla firmei.

Mai jos sunt câteva exemple folosite.



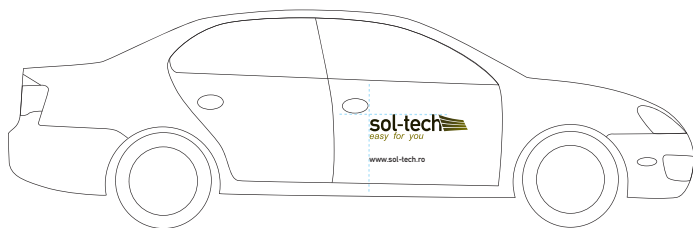

inscripționarea unui automobil de vânzări

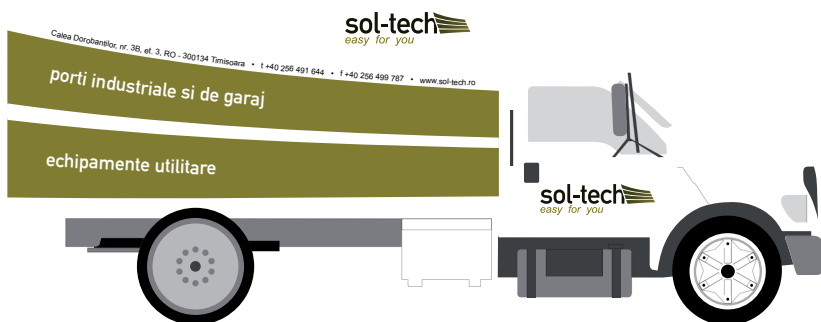

inscripționarea unui automobil de service

Cadouri și materiale promoționale

Atunci când se vor realiza lucrări de branding pe diverse materiale publicitare (pixuri, brichete, agende etc), acestea vor fi elaborate ținând cont de spațiul care trebuie lăsat liber în jurul siglei și de regulile de culoare. Pe cât posibil se va utiliza versiunea principală a siglei, în varianta color, pe un fundal alb. Când acest lucru nu se poate realiza, se va folosi versiunea alb-negru a siglei.



Plăcuțe direcționale

Plăcuțele cu indicații folosite în interiorul companiei vor conține sigla în partea stângă, iar informațiile vor fi aliniate în colțul de stânga jos având spațiul liber conform manualului.

Ca peste tot, textele nu vor fi centrate sau aliniate 'justified', ci aliniate la stânga. De asemenea, pe uși, plăcuța nu va fi așezată centrat ci aliniată la stânga, precum în exemplul de mai jos.



Etichetarea produselor

Produsele comercializate de companie vor fi însoțite de etichete purtând sigla sol-tech. Acestea vor fi realizate pe un autocolant transparent, inscripționat cu versiunea alb-negru a siglei. Pe acele suprafețe care sunt albe sau 10% gri se recomandă utilizarea siglei în format color pentru un impact mai puternic. Aceste etichete vor conține și informații de contact. În funcție de caz, sigla se va poziționa în așa fel încât să nu fie în apropierea unui alt logo sau pe o suprafață încărcată cu alte elemente grafice.

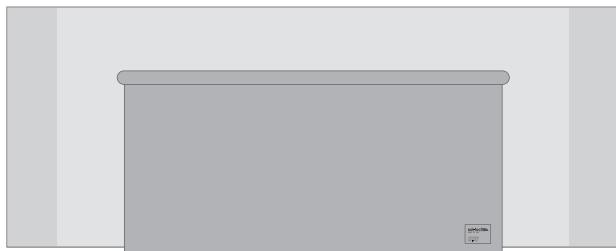

etichetarea unei porți de garaj



etichete

Echipamente de protecție

Este de preferat ca uniformele să fie în culorile sol-tech. Dacă echipamentele sunt de culoare albă se va utiliza sigla principală, în caz contrar se va folosi sigla în versiune alb-negru, întotdeauna lăsând suficient spațiu liber în jurul ei. Nu se vor trece informații de contact sau alte asemenea date. Iată câteva exemple de branding pe echipamentele de protecție:



Conținutul CD-ului

Pe CD-ul manualului veți găsi următoarea structură de fișiere:

+ Fonts : director cu fonturile brandului;

+ Formate Sigla : director cu sigla în diverse formate. Numele fiecărui fișier este construit folosind următoarea sintaxă:

clr = color	
vrđ = verde	
gri = gri	poz = pozitiv
ngr = negru	ngv = negativ

st_clr_cmy_poz.eps

st = sol-tech

cmy = cmyk

extensia fisierului

rgb = rgb

pnt = pantone

web = culori pentru web

+ Papetarie : folder ce conține designul pentru carte de vizită, plic personalizat, coală cu antet pentru scrisoare și coală cu antet simplă;

- soltech_manual.pdf : manualul de identitate sol-tech iulie 2006;

